

HAMMER®



Tischkicker Match

Aufbauanleitung

- Montage
- Teileübersicht
- Garantiebedingungen
- **Service:**
Tel.: 0731/9748862 oder -68
FAX: 0731/9748864
E-Mail: service@hammer.de

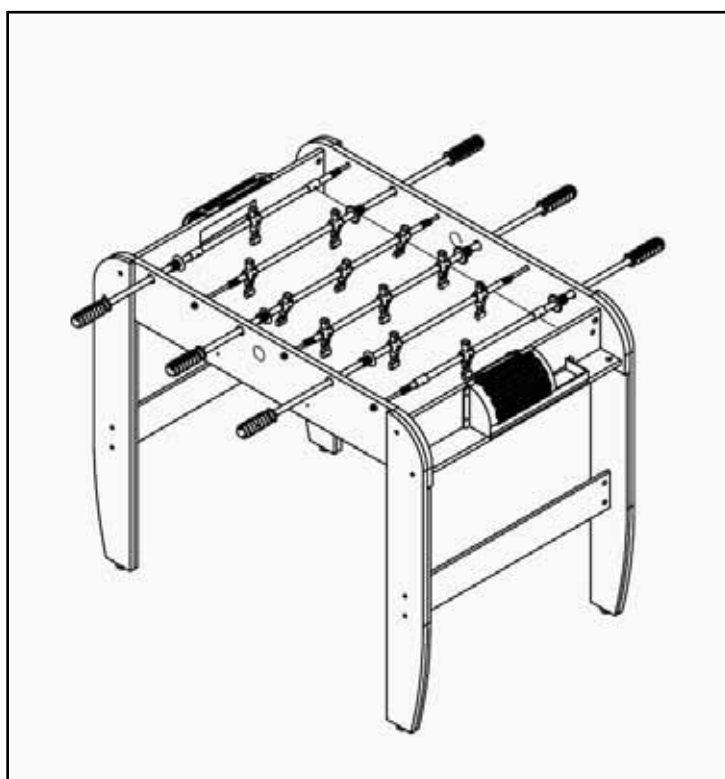

Artikel-Nr.: 60003

Montage

Um den Zusammenbau des Tischkickers für Sie so einfach wie möglich zu gestalten, haben wir einige Teile bereits vormontiert. Bevor Sie den Tisch zusammenbauen, sollten Sie bitte diese Aufbauanleitung sorgfältig lesen und danach Schritt für Schritt, wie beschrieben, fortfahren.

Auspacken

- Entnehmen Sie alle Einzelteile aus der Verpackung und legen Sie diese nebeneinander auf den Boden.
- Achten Sie darauf, dass Sie während des Zusammenbaus in jede Richtung hin genügend Bewegungsfreiraum (mind. 1,5 m) haben.

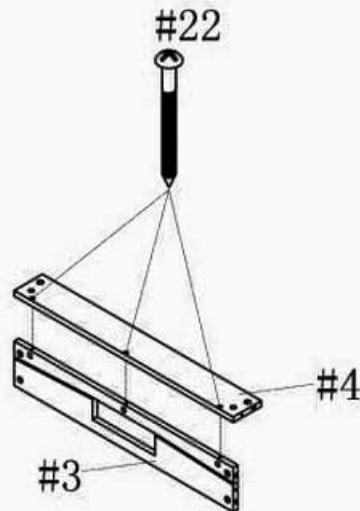

Schritt 1: Montage Torbände

Befestigen Sie mit Hilfe der Kreuzschlitzschrauben (Nr. 22) die Torbände (Nr. 3) an der Torhalterung (Nr. 4) des Spielstisches. Wiederholen Sie diesen Vorgang für die andere Seite.

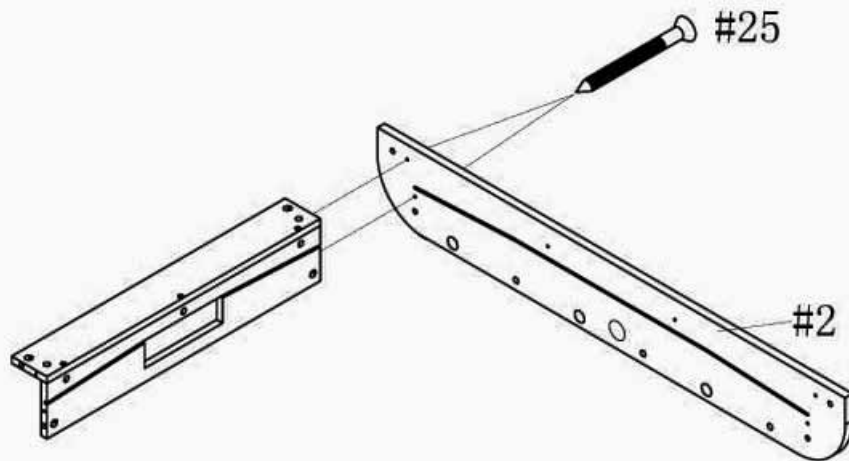

Schritt 2: Montage Seitenwand

Befestigen Sie mit den Kreuzschlitzschrauben (Nr. 25) die beiden Seitenwände (Nr. 2) ebenfalls an den Torwänden.

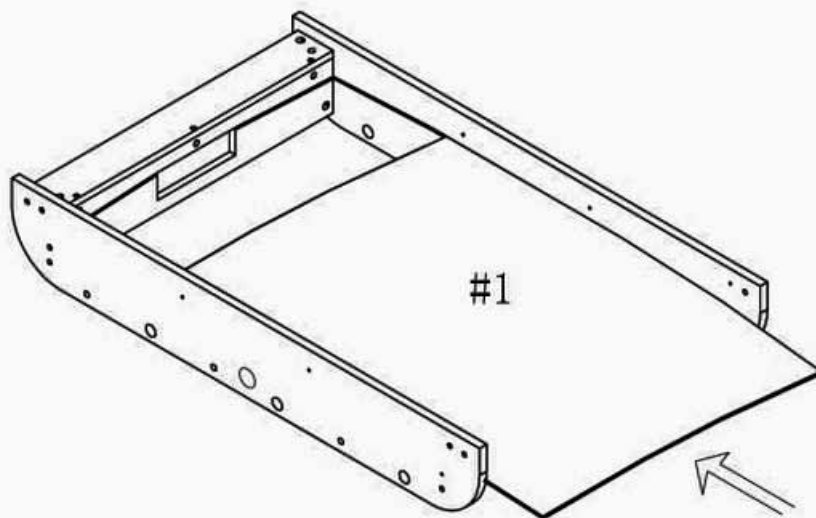

Schritt 3: Montage Spielfeld

Schieben Sie das Spielfeld (Nr. 1) in die vorgegebenen Kerbungen ein.

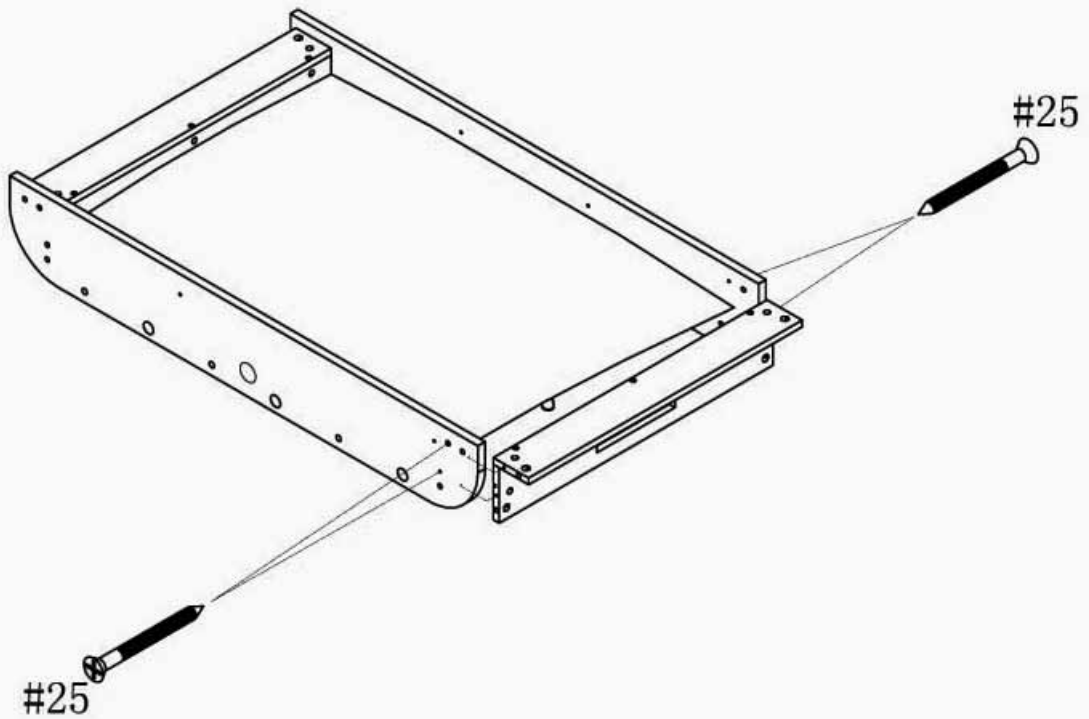

Schritt 4: Montage zweite Torbände

Befestigen Sie die zuvor zusammengebaute Torbände an der gegenüberliegenden Seite mit vier Schrauben (25).

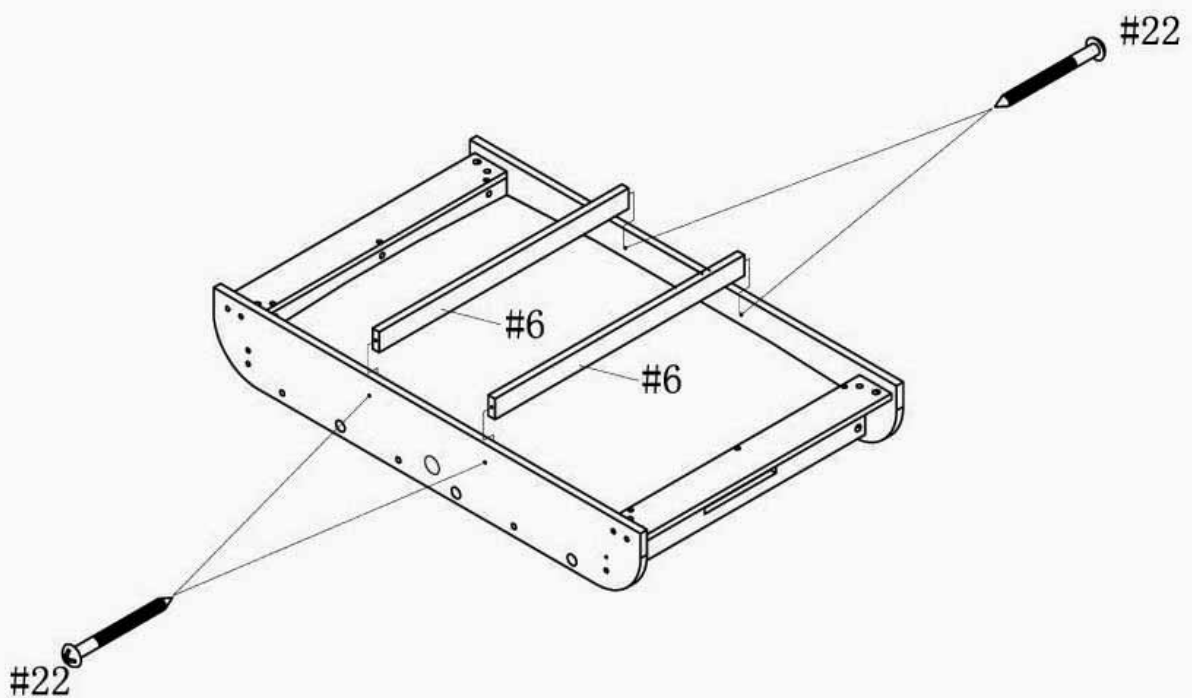

Schritt 5: Montage Stabilisierungskeile

Fixieren Sie das Stabilisierungskeile (6) mittels vier Schrauben (Nr. 22) auf der Unterseite der Seitenwände.

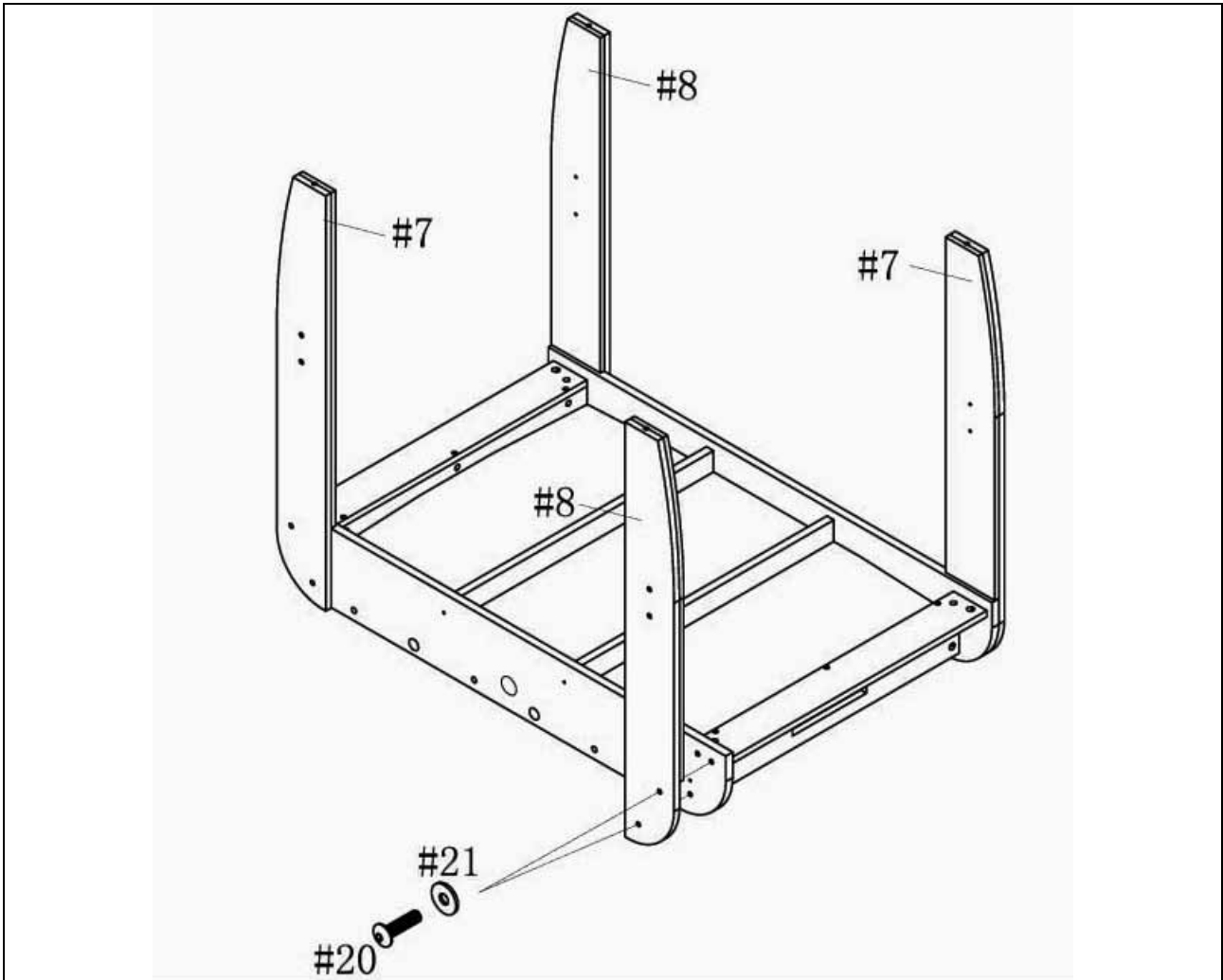

Schritt 6: Montage Standfüße

Befestigen Sie die vier Standfüße (Nr. 7 und Nr. 8) wie in der oben aufgeführten Zeichnung. Fixieren Sie diese jeweils mittels vier Schrauben (Nr. 20) und Unterlegscheiben (Nr. 21).

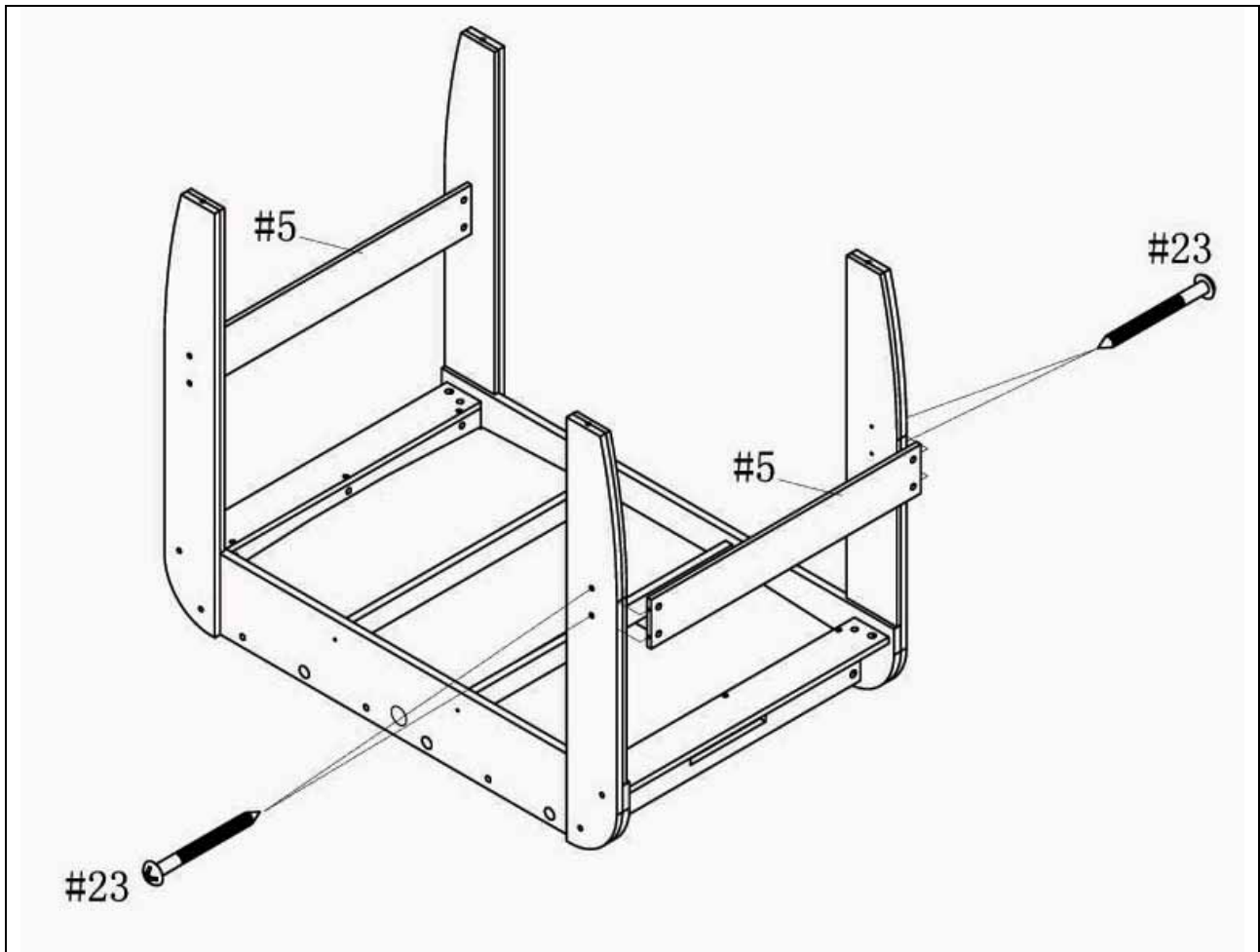

Schritt 7: Montage Seitenpaneele

Fügen Sie die zwei Seitenpaneele (Nr. 5) zwischen die Tischbeine und befestigen Sie diese an jedem Bein je zwei Schrauben (Nr. 23).

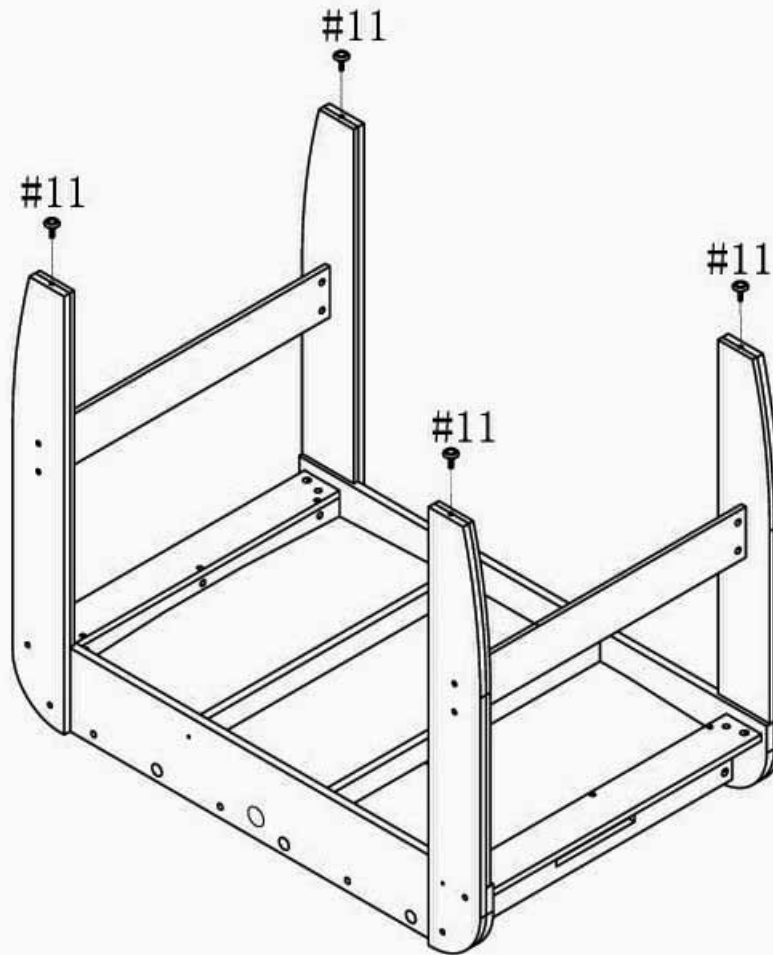

Schritt 8: Montage Höhenausgleich

Schrauben Sie den Höhenausgleich (Nr. 11) auf die Standfüße und schrauben Sie diese ganz ein. Die Ausrichtung des Tisches erfolgt im stehenden Zustand.

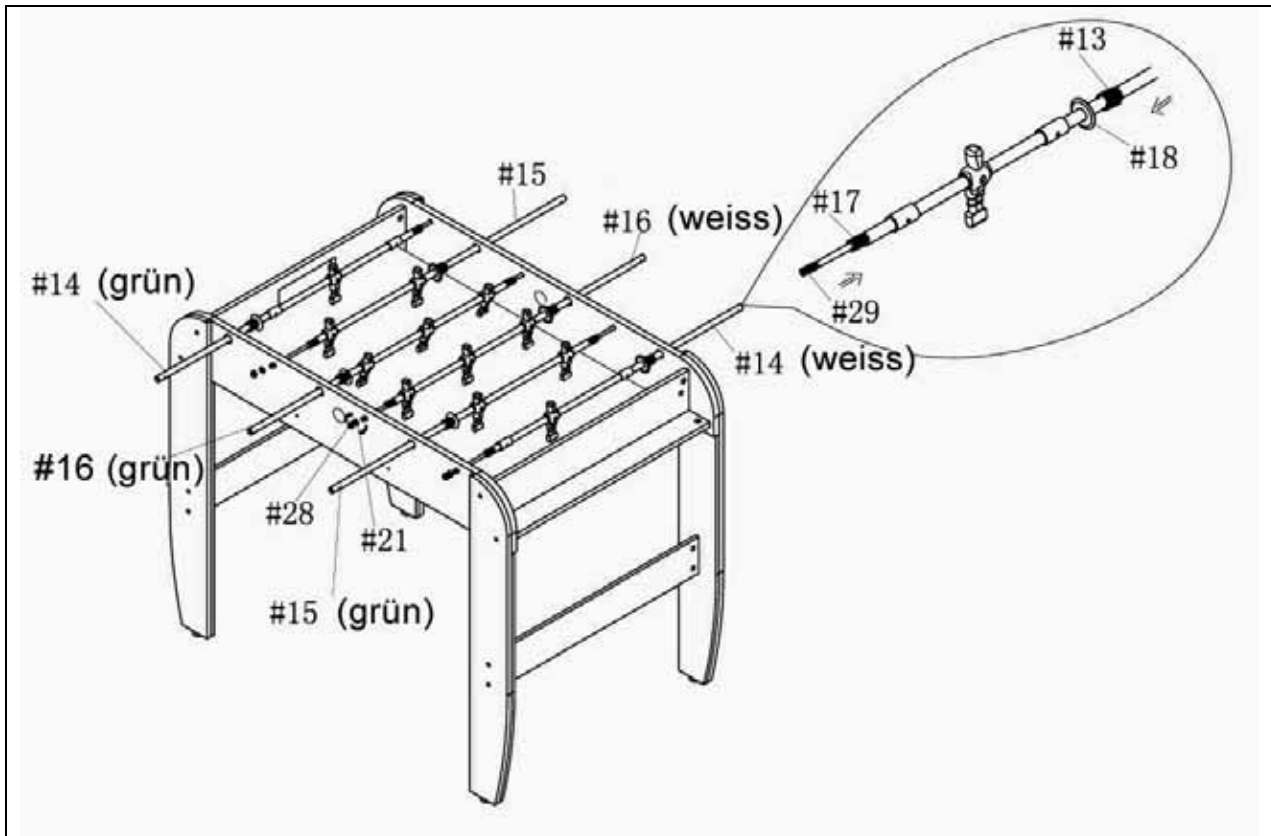

Schritt 9: Montage Spielerstangen



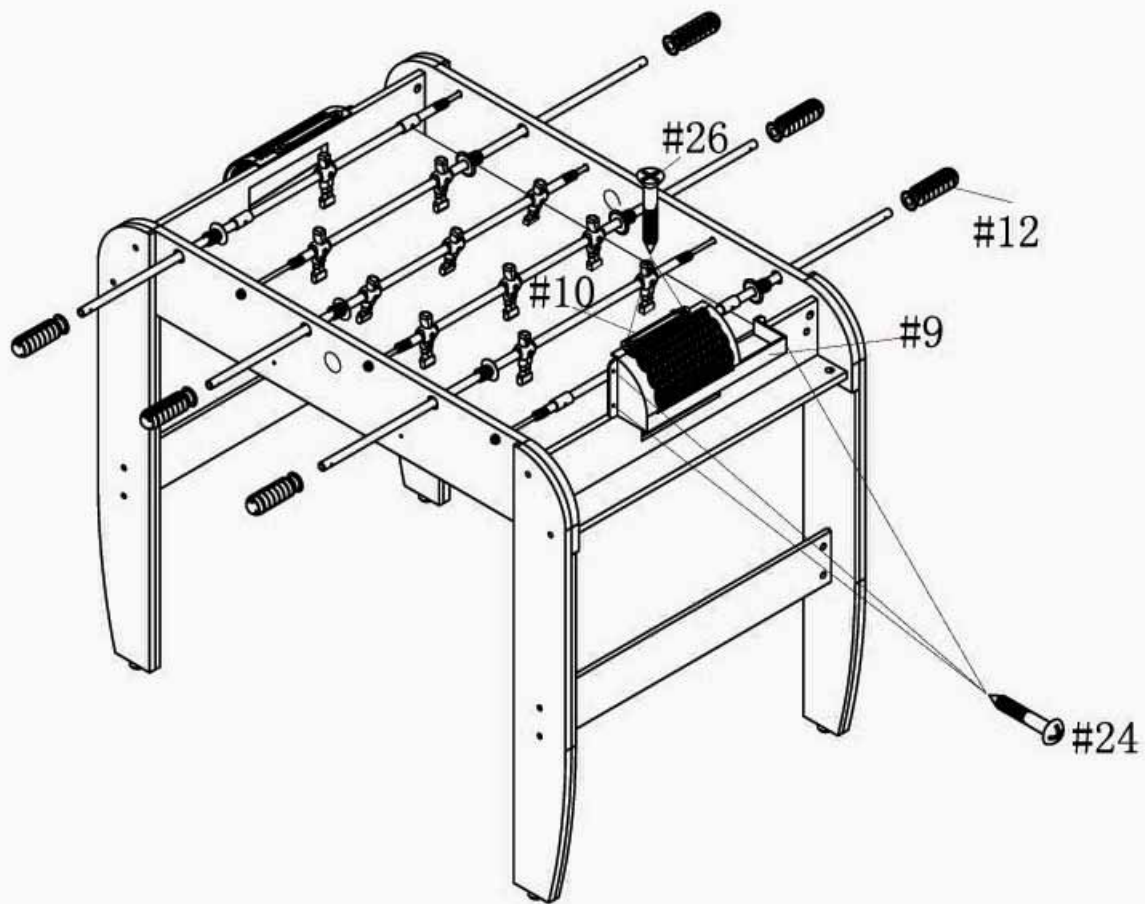







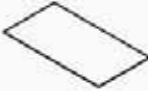

















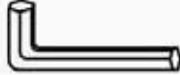

Schieben Sie auf die Unterstützungsstange (29) mit der Spitze in die Spielerstangen an. Anschließend positionieren Sie die Spielstangenabdeckung (18), die große (13) und die kleine Feder (17) auf den Spielerstangen. Die kleine Feder (17) befindet sich auf der Seite, an welcher die Unterstützungsstange (29) angeschraubt wird. Schieben Sie nun die zusammengebauten Spielerstangen in die Seitenwände ein und fixieren diese mit den Muttern (28) und den Unterlegscheiben (21). Achten Sie auf die korrekte Farbaufstellung!



Schritt 10: Montage Ballauswurf

Befestigen Sie mit vier Kreuzschlitzschrauben (Nr. 24) die Tore (9) von hinten und anschließend die Spielstandanzeige mit zwei Kreuzschlitzschrauben (26) von oben an der Torbande. Scheiben Sie die Griffe (12) auf die Spielstangen auf.

2. Teileübersicht

#1  1St./1pc.	#2  2St./2pcs.	#3  2St./2pcs.	#4  2St./2pcs.
#5  2St./2pcs.	#6  2St./2pcs.	#7  2St./2pcs.	#8  2St./2pcs.
#9  2St./2pcs.	#10  2St./2pcs.	#11  4St./4pcs.	#12  6St./6pcs.
#13  6St./6pcs.	#14  2St./2pcs.	#15  2St./2pcs.	#16  2St./2pcs.
#17  6St./6pcs.	#18  6St./6pcs.	#19  1St./1pc.	#20  8St./8pc.
#21  14St./14pcs.	#22  10St./10pcs.	#23  8St./8pcs.	#24  6St./6pcs.
#25  8St./8pcs.	#26  4St./4pcs.	#27  2St./2pcs.	#28  6St./6pcs.
#29  6St./6pcs.	#30  1St./1pc.		

Positionsnummer	Bezeichnung	Menge
60003-1	Spielfeld	1
2	Seitenwand	2
3	Torbande	2
4	Torhalterung	2
5	Seitenpaneele	2
6	Stabilisierungskeil	2
7	Standfuß A	2
8	Standfuß B	2
9	Tor	2
10	Spielstandsanzeige	2
11	Höhenausgleich	4
12	Griffe	6
13	Feder, klein	6
14	Torwart Stange	2
15	2-Spieler Stange	2
16	3-Spieler Stange	2
17	Feder, groß	6
18	Spielstangenabdeckung	6
19	Innensechskantschlüssel	1
20	Innensechskantschraube	8
21	Unterlegscheibe	14
22	Kreuzschlitzschraube	10
23	Kreuzschlitzschraube	8
24	Kreuzschlitzschraube	6
25	Kreuzschlitzschraube	8
26	Kreuzschlitzschraube	4
27	Ball	2
28	Mutter, selbstsichernd	6
29	Unterstützungsstange	6
30	Sechskantschlüssel	1

4. Garantiebedingungen

Für unsere Geräte leisten wir Garantie gemäß nachstehenden Bedingungen:

- 1) Wir beheben unentgeltlich nach Maßgabe der folgenden Bedingungen (Nummern 2-5) Schäden oder Mängel am Gerät, die nachweislich auf einem Fabrikationsfehler beruhen, wenn sie uns unverzüglich nach Feststellung und innerhalb von 24 Monaten nach Lieferung an den Endabnehmer gemeldet werden.
Die Garantie erstreckt sich nicht auf leicht zerbrechliche Teile, wie z. B. Glas oder Kunststoff. Eine Garantiepflicht wird nicht ausgelöst: durch geringfügige Abweichungen von der Soll- Beschaffenheit, die für Wert und Gebrauchstauglichkeit des Gerätes unerheblich sind, durch Schäden aus chemischen und elektrochemischen Einwirkungen, von Wasser sowie allgemein durch Schäden höherer Gewalt.
- 2) Die Garantieleistung erfolgt in der Weise, dass mangelhafte Teile nach unserer Wahl unentgeltlich instand gesetzt oder durch einwandfreie Teile ersetzt werden. Die Kosten für Material und Arbeitszeit werden von uns getragen. Instandsetzungen am Aufstellungsort können nicht verlangt werden.
Der Kaufbeleg mit Kauf- und/ oder Lieferdatum ist vorzulegen. Ersetzte Teile gehen in unser Eigentum über.
- 3) Der Garantieanspruch erlischt, wenn Reparaturen oder Eingriffe von Personen vorgenommen werden, die hierzu von uns nicht ermächtigt sind oder wenn unsere Geräte mit Ergänzungs- oder Zubehörteilen versehen werden, die nicht auf unsere Geräte abgestimmt sind, ferner wenn das Gerät durch den Einfluss höherer Gewalt oder durch Umwelteinflüsse beschädigt oder zerstört ist, bei Schäden, die durch unsachgemäße Behandlung – insbesondere Nichtbeachtung der Betriebsanleitung – oder Wartung aufgetreten sind oder falls das Gerät mechanische Beschädigungen irgendwelcher Art aufweist. Der Kundendienst kann Sie nach telefonischer Rücksprache zur Reparatur bzw. zum Tausch von Teilen, welche Sie zugesandt bekommen, ermächtigen. In diesem Fall erlischt der Garantieanspruch selbstverständlich nicht.
- 4) Garantieleistungen bewirken weder eine Verlängerung der Garantiefrist noch setzen sie eine neue Garantiefrist in Lauf.
- 5) Weitergehende oder andere Ansprüche, insbesondere solche auf Ersatz außerhalb des Gerätes entstandener Schäden, sind – soweit eine Haftung nicht zwingend gesetzlich angeordnet ist – ausgeschlossen.
- 6) Unsere Garantiebedingungen, die Voraussetzungen und Umfang unserer Garantieleistungen beinhalten, lassen die vertraglichen Gewährleistungsverpflichtungen des Verkäufers unberührt.
- 7) Verschleißteile, welche in der Teileliste als diese ausgewiesen werden, unterliegen nicht den Garantiebedingungen.
- 8) Der Garantieanspruch erlischt bei nicht bestimmungsgemäßem Gebrauch, insbesondere in Fitness-Studios, Rehaeinrichtungen, Hotels und im Gastronomiebereich

Importeur:

Hammer Sport AG
Von Liebig Str. 21
89231 Neu Ulm
Website: www.hammer.de



Um Ihnen optimal helfen zu können, halten Sie bitte Artikel-Nummer, Explosionszeichnung und Teileliste bereit.

HAMMER Fitnessgeräte werden während der Produktion einer strengen Qualitätskontrolle unterzogen.

Bei allen technischen Fragen oder evtl. fehlenden Teilen, wenden Sie sich bitte an unser Service-Team, welches Ihnen sehr gerne helfen wird.

Sie erreichen unsere Fachleute unter folgenden Telefonnummern:

HAMMER® **SERVICE**

Tel. 0731-97488- 62

Tel. 0731-97488- 68

Fax 0731-97488- 64



Montag bis Donnerstag von 10.00 Uhr bis 12.00 Uhr
von 13.30 Uhr bis 16.00 Uhr
Freitag von 09.00 Uhr bis 12.00 Uhr

E-Mail: service@hammer.de

Damit Ihnen unsere Service-Mitarbeiter optimal helfen können, halten Sie bitte

Explosionszeichnung, Teileliste und Artikelnummer

bereit. Vielleicht haben Sie sogar die Möglichkeit, sich während des Service-Telefonates vor das Trainingsgerät zu stellen. Danke für Ihre Mithilfe.

Für Ersatzteil-Anforderungen benutzen Sie bitte den auf der letzten Seite der Anleitung befindlichen Ersatzteil-Bestellschein.

Sehr geehrter Kunde,

HAMMER Fitnessgeräte werden während der Produktion und vor Versand einer strengen Qualitätskontrolle unterzogen. Sollten Sie dennoch feststellen, dass ein Teil fehlt oder defekt ist, bitten wir Sie, das Gerät nicht zurückzusenden, sondern das erforderliche Ersatzteil unter Verwendung des nachfolgenden Anforderungsscheins zu bestellen. Wir erledigen Ihre evtl. Ersatzteilbestellung unverzüglich.

Bitte verwenden Sie den Anforderungsschein auch für die Bestellung von Verschleißteilen, die nach längerem Gebrauch einer Abnutzung unterliegen und ersetzt werden müssen. In diesem Fall werden wir Ihnen ein Angebot zukommen lassen.

(hier abtrennen)

An
Hammer Sport AG
Abt. Kundeservice
Von-Liebig-Str. 21

PER TELEFAX an: 0731-97488-64

89231 Neu-Ulm

.....,,
(Ort) (Datum)

Ersatzteilbestellung

Ich bin Besitzer des HAMMER-Tischkicker

Match,

Art.-Nr.: 60003

Kaufdatum: Gekauft bei Firma:
(Garantieansprüche nur in Verbindung mit einer Kopie des Kaufbeleges!)

Bitte liefern Sie mir schnellstmöglich folgende Ersatzteile:

Position	Bezeichnung	Bestellgrund	Stückzahl

Absender (Name, Vorname):

Strasse:

PLZ, Wohnort:

Telefon, Fax:

E-Mail: